

Panasonic®

Інструкція з експлуатації

Інтегрований телефон

Модель: **KX-TS2365UA**



KX-TS2365UAW

Українська

Будь ласка, прочитайте цю Інструкцію з експлуатації перед тим, як використовувати пристрій, та збережіть її для використання у майбутньому.



TS2365UA

PNQX3765YA FM0711NE11013

Підготовка

Базові функції

Додаткові функції

Корисна інформація

Перш ніж використовувати телефон

Дякуємо за придбання цього нового універсального телефону Panasonic.

Для подальших посилань

Серійний номер _____ Дата придбання _____
(приведений на нижній частині апарату)

Ім'я та прізвище дилера _____

Акcesуари (що поставляються)

- Слухавка 1
(ст. 7)
- Шнур телефонної
слухавки 1
(ст. 7)

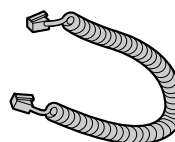
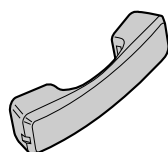

- Телефонний шнур 1
(ст. 7)
- Адаптер для настінного
монтажу 1
(ст. 14)

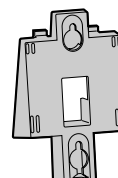
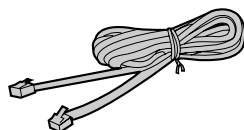

Зміст

Підготовка

Розташування клавiш керування	4
Дисплей	5
Встановлення та налаштування	6
Встановлення батарей	6
Підключення слухавки/телефонного шнура	7
Підключення пристроїв передачі даних	8
Програмування. Введення	9
Вибір режиму набору	10
Встановлення часу	11
Встановлення контрастності рiдкокристалiчного дисплея	12
Вибір рiвня гучностi дзвiнка	13
Настiнний монтаж телефону	14

Базові функції

Як телефонувати	15
Вiдповiдь на дзвiнок	17

Додаткові функції

Швидкий набір номера	18
Запис телефонних номерiв до пам'ятi	18
Набiр збереженого номеру	19
Набiр номера за допомогою одностi кнопки	20
Запис телефонних номерiв до пам'ятi	20
Набiр збереженого номеру	22
Спеціальні функції	23
Послуга очiкування виклику	23
Тимчасовий режим тонального набору (Для користувачiв мережi з iмпульсним типом набору) . . .	23
Як використовувати кнопку PAUSE (Для користувачiв аналогових приватних/ мiжмiських лiнiй).	23
Вимкнення мiкрофона пiд час розмови	24
Програвання музики в режимi утримання дзвiнка Ввiмкнення/Вимкнення (ON/OFF)	24
Кнопка FLASH	25
Встановлення PIN-коду	26
Блокування набору номера	27
Обмеження вихiдних викликiв	28

Корисна інформація

Користування додатковою гарнiтурою	29
Замiна батарей	31
Вирiшення проблем	32
Iнструкції з техніки безпеки	33
Технічні характеристики	35

Підготовка

Базові функції

Додаткові функції

Корисна інформація

Розташування кнопок керування

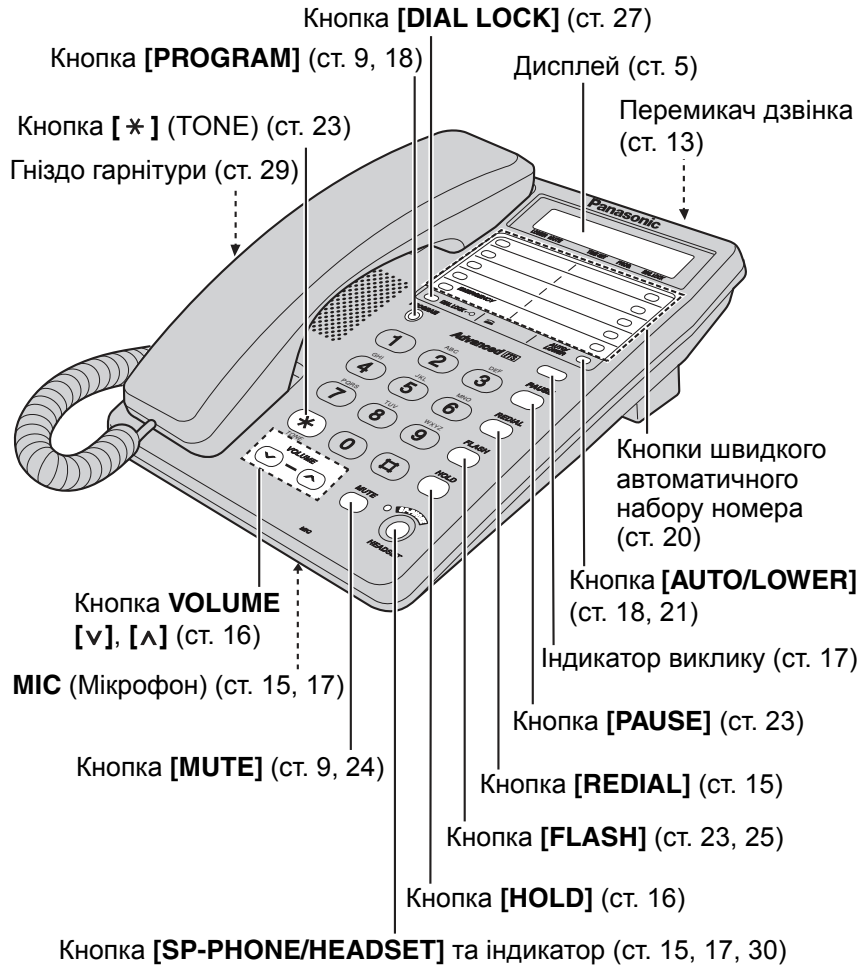

Дисплей

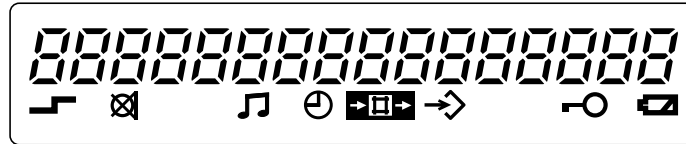

(На малюнку зображені всі можливі конфігурації дисплея.)

9-30 : В режимі очікування дисплей показує поточний час.
(Приклад: 9:30)

02-14-30 : Під час розмови відображається її тривалість.
(Приклад: 2 години 14 хвилин 30 секунд)

F : Було натиснуто кнопку **[FLASH]**.

P : Було натиснуто кнопку **[PAUSE]** під час запису номера до пам'яті.

⌘ : При наборі було натиснуто кнопку **[*]** (TONE).

: При наборі було натиснуто кнопку **[#]**.

↵ : Було натиснуто кнопку **[AUTO/LOWER]** (ст. 18, 21).

⊘ : Під час розмови було натиснуто кнопку **[MUTE]** (ст. 24).

♪ : Ввімкнено програвання музики під час паузи для людини, що дзвонить Вам.

☎ : Телефон у режимі настроювання годинника.

→ : Телефон у режимі програмування (ст. 10).

⊖ : Встановлено режим блокування набору. Читайте про скасування блокування на ст. 27.

🔋 : Цей символ мигає, коли батареї розряджені. Читайте про заміну батарей на ст. 31.

Встановлення та настроювання

Встановлення батарей

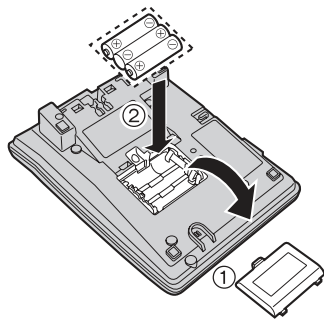

- 1 Натисніть на кришку, як показано стрілкою на малюнку, та відчиніть її (①).
- 2 Встановіть батареї, як показано на малюнку (②), витримуючи полярність.
- 3 Зачиніть кришку відділення для батарей.

- Батареї не входять до комплекту поставки.
- Встановіть три високоякісні лужні (LR6) або марганцеві (R6, UM-3) батареї типу "AA". Ми рекомендуємо використовувати батареї Panasonic.
Термін дії батарей: — приблизно шість місяців при використанні лужних батарей;
— приблизно три місяці при використанні марганцевих батарей.

Термін дії батарей залежить від умов їх використання та температури навколишнього середовища.

- Батареї необхідно встановити, щоб забезпечити правильну роботу наступних компонентів та функцій телефону:
 - Дисплея (ст. 5)
 - Кнопку при покладеній слухавці
 - Гучного зв'язку (ст. 15, 17)
 - Програмування (ст. 9)
- Будь ласка, звертайтеся до сторінки 31 щодо інформації про заміну батарей та заходи безпеки.

ПРИСТРІЙ НЕ БУДЕ ПРАЦЮВАТИ НАЛЕЖНИМ ЧИНОМ БЕЗ БАТАРЕЙ.

Підключення слухавки/телефонного шнура

Після підключення підніміть слухавку, щоб перевірити наявність гудка.

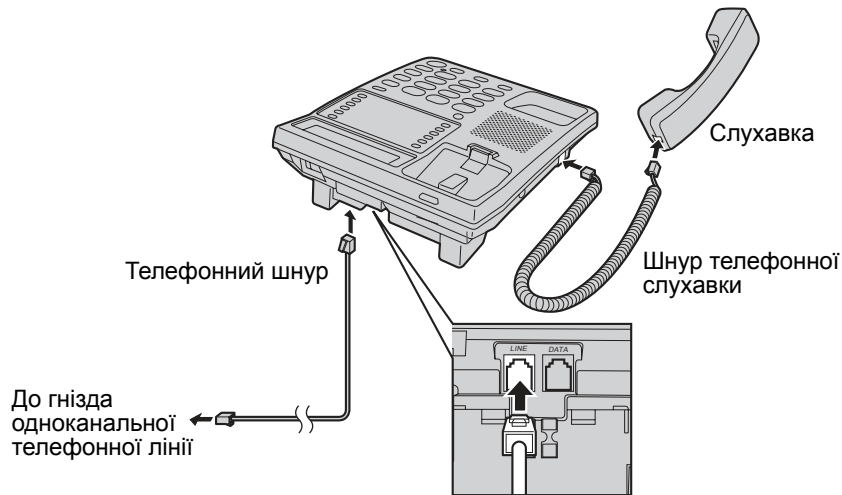

- Використовуйте лише слухавки Panasonic KX-TS2365UAB або KX-TS2365UAW.

Якщо ви передплатили послугу DSL

- Будь ласка, під'єднайте шумовий фільтр (звертайтеся до свого постачальника DSL) до телефонної лінії між базовим пристроєм та гніздом телефонної лінії, якщо наступне має місце:
 - Чутно шум під час розмов.

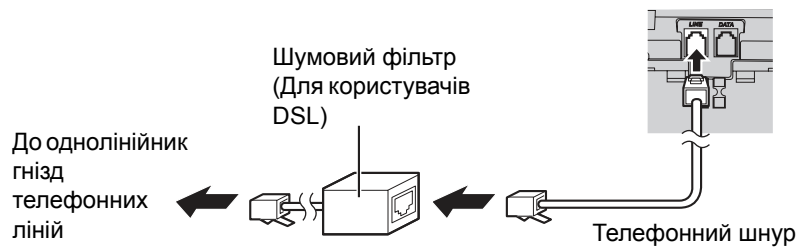

→ Встановлення та налаштування

Підключення пристроїв передачі даних

Якщо Ви підключаєте якийсь зовнішній комунікаційний пристрій (комп'ютер, модем, факс, автовідповідач та ін.) до телефонної лінії, Ви можете підключити такий пристрій через цей телефон з використанням DATA- гнізда.

Після підключення слухавки та телефонного шнура (ст. 7), підключіть телефонний шнур зовнішнього комунікаційного пристрою до DATA- гнізда.

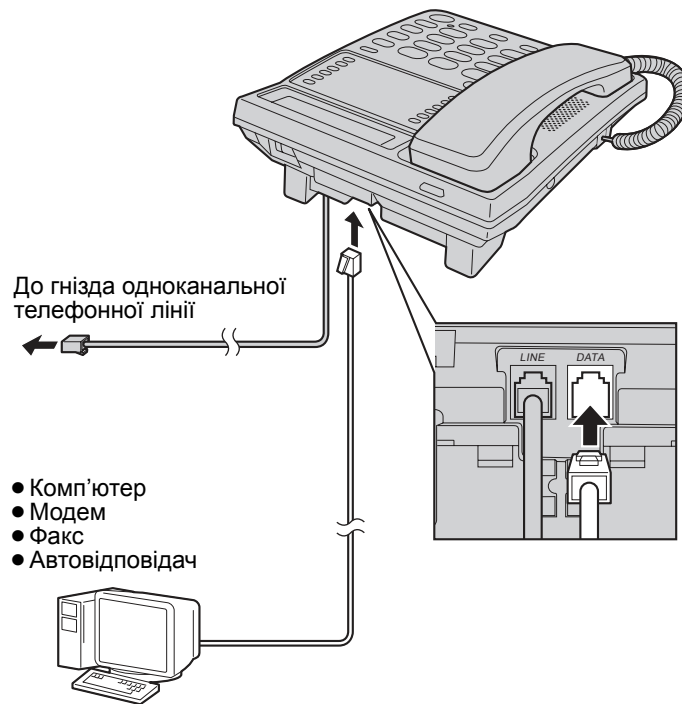

- Перед початком роботи з телефоном (розмова, записування телефонних номерів до пам'яті та ін.) слід упевнитися у тому, що комунікаційний пристрій не використовує телефонної лінії, інакше цей комунікаційний пристрій може працювати некоректно.

Програмування. Введення

Ви можете запрограмувати вказані нижче функції. На схемі зображені вказівки по програмуванню. Додаткову інформацію по функціях ви знайдете на відповідних сторінках.

Впевніться, що виклик не знаходиться в режимі утримання.

Натисніть **[PROGRAM]**.

Натисніть **[MUTE]**.

- **Обмеження викликів**, натисніть **[1]**. (ст. 28)
- **Зміна тривалості сигналу FLASH**, натисніть **[2]**. (ст. 25)
- **Вибір режиму набирання номера**, натисніть **[3]**. (ст. 10)
- **Для Ввімкнення/Вимкнення (ON/OFF) музики в режимі утримання дзвінка**, натисніть **[4]**. (ст. 24)
- **Зміна PIN-коду для блокування можливості набирати номер та обмеження викликів**, натисніть **[5]**. (ст. 26)
- **Настроювання часу**, натисніть **[6]**. (ст. 11)
- **Зміна контрасту РК-дисплея**, натисніть **[7]**. (ст. 12)

Натисніть **[PROGRAM]**, щоб зберегти настройки.

- Ви можете вийти з режиму програмування у будь-який час, натиснувши кнопку **[PROGRAM]**.
- Якщо ви не натиснете жодної клавіші протягом 60 секунд, телефон повернеться до режиму очікування.

Підготовка

→ Встановлення та налаштування

Вибір режиму набору

Ви можете вибрати необхідний режим набору номера за допомогою програмування. Якщо ви підключені до офісної (установчо-виробничої) АТС, що працює у тональному режимі набору, встановіть "ton" (тональний). У протилежному випадку встановіть "PLS" (імпульсний). Телефон надходить із заводу з установкою "PLS" (імпульсний).

Впевніться, що виклик не знаходиться в режимі утримання.

1 Натисніть [**PROGRAM**].

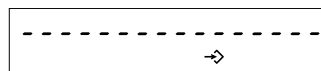

2 Натисніть [**MUTE**].



3 Натисніть [**3**].

- На дисплеї буде відображена поточна установка.



4 Щоб вибрати "ton" (тональний) натисніть кнопку [**1**].

АБО

Натисніть кнопку [**2**], щоб вибрати "PLS" (імпульсний).



5 Натисніть [**PROGRAM**].

- Пролунає довгий звуковий сигнал.
- Телефон повернеться до режиму очікування.

Встановлення часу

Впевніться, що виклик не знаходиться в режимі утримання.

Підготовка

1 Натисніть **[PROGRAM]**.

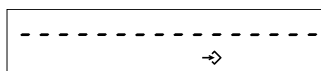

2 Натисніть **[MUTE]**.



3 Натисніть **[6]**.



4 Введіть поточний час (години та хвилини) у вигляді 4-значного числа. (Приклад: Щоб установити 9:30 введіть "0930".)

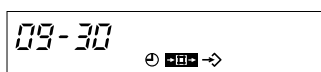

- Введіть число від 0000 до 2359.

5 Натисніть **[PROGRAM]**.



- Пролунає довгий звуковий сигнал.
- Годинник почне працювати.
- Якщо під час введення часу та натискання кнопки **[PROGRAM]** лунає ввуковий сигнал тривоги, це означає, що час був уведений неправильно. Введіть правильний час та натисніть кнопку **[PROGRAM]**.
- Телефон повернеться до режиму очікування.

Якщо батареї, що встановлені у телефон, розрядяться, телефон буде показувати час "12-00", а символ "☎" буде мигати. Замініть батареї і потім встановіть час.

→ Встановлення та налаштування

Встановлення контрастності рідкокристалічного дисплея

Ви можете установити рівень контрастності РК-дисплея від 1 до 4 за допомогою програмування. Телефон надходить із заводу з установкою 3.

Впевніться, що виклик не знаходиться в режимі утримання.

1 Натисніть **[PROGRAM]**.

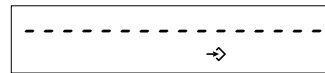

2 Натисніть **[MUTE]**.



3 Натисніть **[7]**.

- На дисплеї буде відображена поточна установка.



4 Натисніть цифру від **[1]** до **[4]**.

- При натисканні клавіш рівень контрастності дисплея буде змінюватися.

5 Натисніть **[PROGRAM]**.

- Пролунає довгий звуковий сигнал.
- Телефон повернеться до режиму очікування.

Вибір рівня гучності дзвінка

Ви можете встановити дзвінок на HIGH (висока гучність), LOW (низка гучність) або OFF (вимкнено). Телефон надходить із заводу з установкою HIGH.

Перемикач дзвінка:

Установіть у положення HIGH, LOW або OFF.

- Якщо вимкнути дзвінок OFF, пристрій не буде дзвонити.

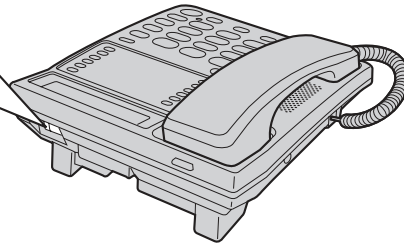
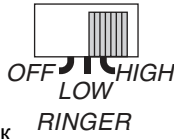

Підготовка

→ Встановлення та налаштування

Настінний монтаж телефону

Даний апарат можна приладнати на стіну.

- 1 Надавіть на гачок телефонної слухавки доки він не зафіксується так, **щоб слухавка могла утримуватися на ньому.**

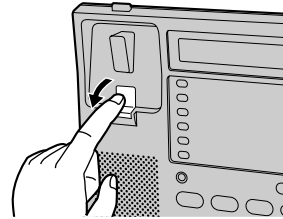

- 2 Складіть телефонний шнур всередині кронштейна для кріплення на стіні та натисніть на нього, як показано стрілкою.

- Напис "UP" ("Вгору") має бути зверху.

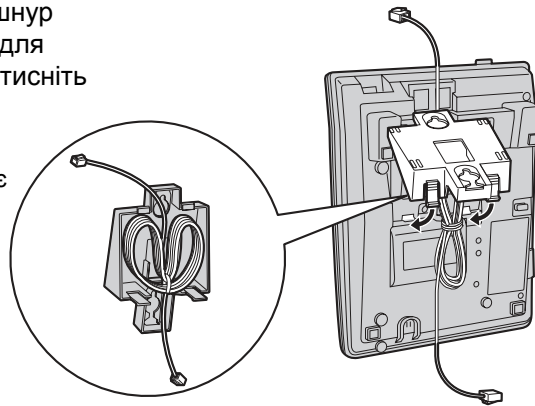

- 3 Вкрутіть гвинти (не входять до комплекту) у стіну, як показано на шаблоні. Під'єднайте телефонний шнур. Встановіть телефонний апарат, потім зруште його вниз.

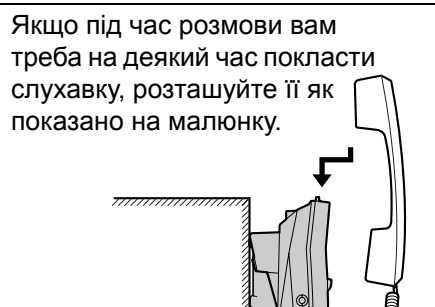
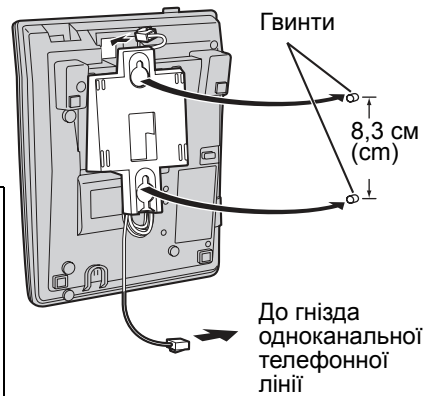

Шаблон для кріплення на стіну

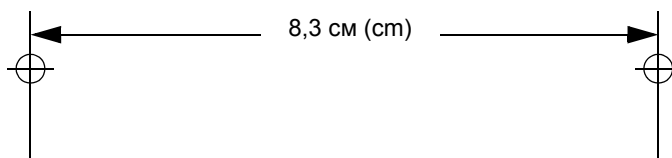

Як телефонувати

Виклик можна розпочати звичайним зніманням слухавки. Щоб його закінчити, покладіть слухавку на важіль.

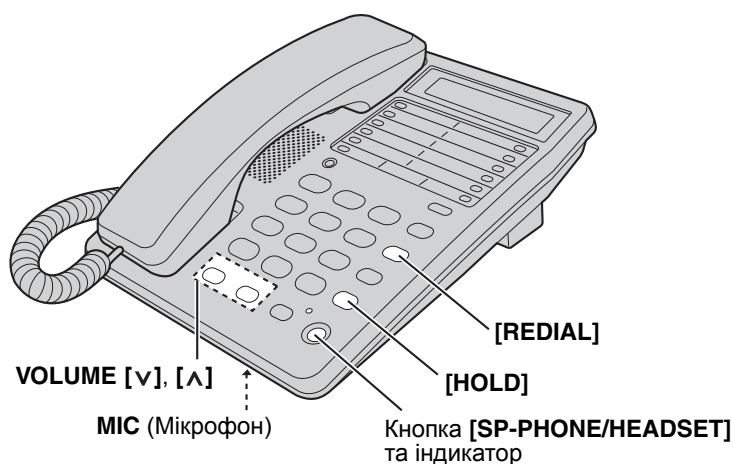

Базові функції

Телефонування за допомогою гучного зв'язку

- 1** Натисніть **[SP-PHONE/HEADSET]**.
 - Індикатор засвітиться.
- 2** Наберіть номер телефону.
 - Номер, що ви набрали, буде показаний на дисплеї.
 - За кілька секунд на індикаторі з'явиться лічильник тривалості розмови.
 - Якщо ви помилилися під час набирання номера, натисніть **[SP-PHONE/HEADSET]** та почніть знову з кроку 1.
- 3** Коли абонент відповідає, говоріть у **MIC (Мікрофон)**.
- 4** Щоб скінчити розмову, натисніть кнопку **[SP-PHONE/HEADSET]**.
 - Індикатор згасне.
 - Дисплей повернеться до режиму очікування.

Передзвонювання за останнім набраним номером

3 використанням слухавки: Підніміть слухавку ➔ натисніть **[REDIAL]**.
Використовуючи спікерфон: Натисніть **[SP-PHONE/HEADSET]** ➔
 ➔ натисніть **[REDIAL]**.

Автодозвон:

Якщо номер абонента, що викликається, зайнятий, то у режимі гучного зв'язку апарат буде телефонувати за останнім набраним номером до 4 разів протягом 3 хвилин. Під час автоматичного набору індикатор SP-PHONE/HEADSET блимає.

→ Як телефонувати

Регулювання рівня гучності у слухавці (4 рівня) або у гучномовці (8 рівнів) під час розмови

Щоб збільшити рівень гучності, натисніть **VOLUME [▲]**.

Щоб зменшити рівень гучності, натисніть **VOLUME [▼]**.

Приклад: Рівень гучності у слухавці дорівнює 2

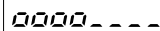

- Один рівень гучності динаміка слухавки показується як "▣▣".
- Протягом декількох секунд на дисплеї буде показаний рівень гучності.

Приклад: Рівень гучності у гучномовцеві дорівнює 3

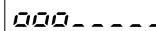

- Один рівень гучності гучномовця показується як "▣".
- Протягом декількох секунд на дисплеї буде показаний рівень гучності.

Утримування виклику (HOLD)

Натисніть **[HOLD]**.

- Індикатор SP-PHONE/HEADSET починає блимати.
- Якщо ви використовували слухавку, її можна покласти.
- Під час паузи Ваш співрозмовник буде чути музику. Щоб відключити музику, див. ст. 24.

Припинення утримування виклику

Якщо слухавка лежить на важелі, підніміть її.

Якщо слухавка не лежить на важелі, натисніть **[HOLD]**.

Якщо Ви користуєтеся гучномовцем, натисніть **[SP-PHONE/HEADSET]**.

- Якщо до тієї ж телефонної лінії підключений паралельний телефон, ви можете просто підняти його слухавку.

Під час використання гучного зв'язку

Дотримуйтесь наступних рекомендацій для покращення якості зв'язку:

- Розмовляйте у тихому приміщенні та не перебивайте співрозмовника.
- Якщо абонент погано чує вас, натисніть **VOLUME [▼]**, щоб зменшити рівень гучності гучномовця.
- Ви можете перевести розмову на слухавку. Для цього підніміть її. Щоб повернути розмову на гучний зв'язок, натисніть **[SP-PHONE/HEADSET]**.

- Коли Ви набираєте телефонний номер використовуючи імпульсний набір або підіймаєте слухавку з важеля, індикатор дзвінка також блимає. Це нормально.

Відповідь на дзвінок

Під час отримання виклику, пристрій дзвонить та індикатор дзвінку блимає. На виклик Ви можете відповісти, просто знявши слухавку.

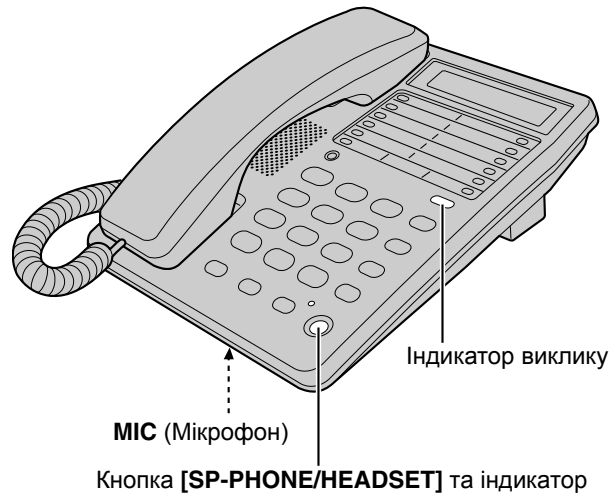

Базові функції

Відповідь за допомогою гучного зв'язку

- 1 Натисніть [SP-PHONE/HEADSET].
 - Індикатор засвітиться.
 - 2 Говоріть у МІС (Мікрофон).
 - 3 Щоб скінчити розмову, натисніть кнопку [SP-PHONE/HEADSET].
 - Індикатор згасне.
- Якщо гучність дзвінка встановлено на "вимкнено" (OFF, див. ст. 13), то телефон дзвонити не буде.

Швидкий набір номера

Запис телефонних номерів до пам'яті

У пам'яті можуть зберігатися до 10 телефонних номерів. Клавіші набору ([0]–[9]) відповідають номерам комірок пам'яті. Щоб уникнути збоїв, не рекомендовано користуватися цими комірками, якщо до них не було записано номера.

Впевніться, що виклик не знаходиться в режимі утримання.



1 Натисніть **[PROGRAM]**.

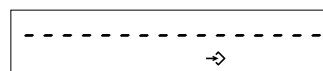

2 Введіть номер телефону довжиною до 22 символів.

- Якщо ви ввели неправильний номер, натисніть **[PROGRAM]** та повторіть процедуру, починаючи з 1 кроку.

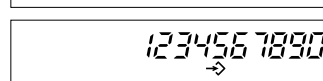

3 Натисніть **[AUTO/LOWER]**.

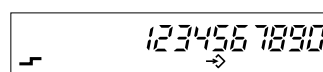

4 Натисніть кнопку з номером комірки пам'яті (від **[0]** до **[9]**).

- Пролунає довгий звуковий сигнал.
- Телефон повернеться до режиму очікування.
- Якщо пролунає 3 звукових сигнали, то, скоріше за все, номер, що був введений на 2 кроці, довший за 22 символи. Підніміть та знов покладіть слухавку, щоб повернути телефон до режиму очікування, та повторіть процедуру, починаючи з 1 кроку.
- Ви можете вийти з режиму програмування на кроці 1 або 2, якщо натиснете **[PROGRAM]**.
- Якщо під час набірня номера вам треба ввести паузу, натисніть кнопку **[PAUSE]**. Кожне натискання кнопки **[PAUSE]** сприймається як один знак (ст. 23).

Видалення номера телефону, що був записаний до пам'яті

1 Натисніть **[PROGRAM]**.

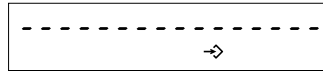

2 Натисніть **[AUTO/LOWER]**.



3 Введіть номер комірки пам'яті (від **[0]** до **[9]**), де був збережений номер телефону, що треба видалити.

- Пролунає довгий звуковий сигнал.
- Телефон повернеться до режиму очікування.

Набір збереженого номеру

1 Підніміть слухавку або натисніть **[SP-PHONE/HEADSET]**.

2 Натисніть **[AUTO/LOWER]**.

3 Натисніть номер комірки пам'яті (від **[0]** до **[9]**).

- Номер, який був записаний до цієї комірки пам'яті, буде відображений на дисплеї та телефон почне його набирати.

Додаткові функції

Набір номера за допомогою однієї кнопки

Запис телефонних номерів до пам'яті

Ви можете записати до 20 номерів телефонів до пам'яті для швидкого автоматичного набору (10 номерів до верхніх комірок пам'яті та 10 номерів до нижніх комірок).

Щоб уникнути збоїв, не рекомендовано користуватися кнопками швидкого автоматичного набору, якщо для них не були записані номери.

Впевніться, що виклик не знаходиться в режимі утримання.

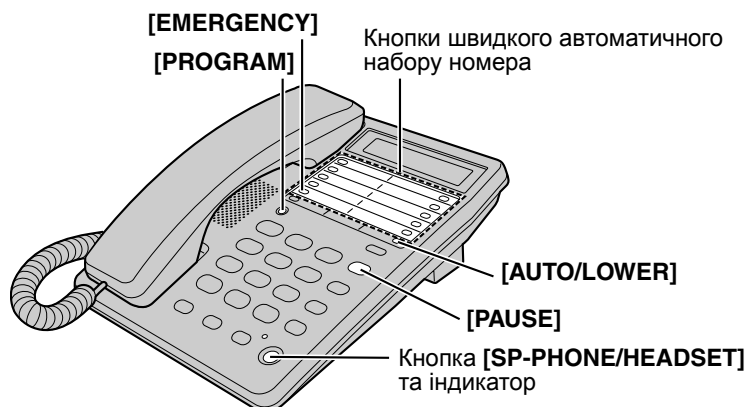

Запис номерів до верхніх комірок пам'яті

Рекомендовано запрограмувати номер екстреної служби для клавіші EMERGENCY.

1 Натисніть **[PROGRAM]**.

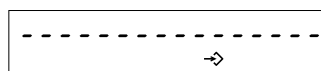

2 Введіть номер телефону довжиною до 22 символів.

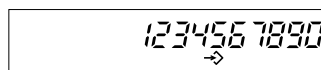

- Якщо ви ввели неправильний номер, натисніть **[PROGRAM]** та повторіть процедуру, починаючи з 1 кроку.

3 Натисніть одну з кнопок швидкого автоматичного набору.

- Пролунає довгий звуковий сигнал.
- Телефон повернеться до режиму очікування.
- Якщо пролунає 3 звукових сигнали, то, скоріше за все, номер, що був введений на 2 кроці, довший за 22 символи. Натисніть **[PROGRAM]**, щоб повернути телефон до режиму очікування, та повторіть процедуру, починаючи з 1 кроку.
- Якщо під час набору номера вам треба ввести паузу, натисніть кнопку **[PAUSE]**. Кожне натискання кнопки **[PAUSE]** сприймається як один знак (ст. 23).

Запис номерів до нижніх комірок пам'яті

1 Натисніть **[PROGRAM]**.

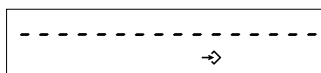

2 Введіть номер телефону довжиною до 22 символів.

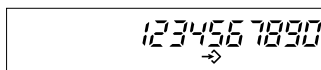

- Якщо ви ввели неправильний номер, натисніть **[PROGRAM]** та повторіть процедуру, починаючи з 1 кроку.

3 Натисніть **[AUTO/LOWER]**.

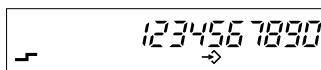

4 Натисніть одну з кнопок швидкого автоматичного набору.

- Пролунає довгий звуковий сигнал.
- Телефон повернеться до режиму очікування.
- Якщо пролунає 3 звукових сигнали, то, скоріше за все, номер, що був введений на 2 кроці, довший за 22 символи. Підніміть та знов покладіть слухавку, щоб повернути телефон до режиму очікування, та повторіть процедуру, починаючи з 1 кроку.
- Якщо під час набору номера вам треба ввести паузу, натисніть кнопку **[PAUSE]**. Кожне натискання кнопки **[PAUSE]** сприймається як один знак (ст. 23).

Видалення номера телефону, що був записаний до пам'яті

1 Натисніть **[PROGRAM]**.

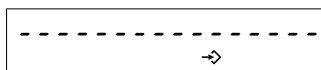

2 Якщо телефонний номер знаходиться у верхніх комірках пам'яті, натисніть кнопку швидкого автоматичного набору, номер якої треба видалити.

АБО

Якщо телефонний номер знаходиться у нижніх комірках пам'яті, натисніть **[AUTO/LOWER]**, потім натисніть кнопку швидкого автоматичного набору, номер телефону якої треба видалити.

- Пролунає довгий звуковий сигнал.
- Телефон повернеться до режиму очікування.

Додаткові функції

➔ **Набір номера за допомогою однієї кнопки**

Набір збереженого номеру

3 верхніх комірок пам'яті:

- 1** Підніміть слухавку або натисніть кнопку **[SP-PHONE/HEADSET]**.
- 2** Натисніть необхідну клавішу швидкого автоматичного набору номера.
 - Номер, який був записаний до цієї комірки пам'яті, буде відображений на дисплеї та телефон почне його набирати.

АБО

3 нижніх комірок пам'яті:

- 1** Підніміть слухавку або натисніть кнопку **[SP-PHONE/HEADSET]**.
- 2** Натисніть **[AUTO/LOWER]**.
- 3** Натисніть необхідну клавішу швидкого автоматичного набирання номера.
 - Номер, який був записаний до цієї комірки пам'яті, буде відображений на дисплеї та телефон почне його набирати.

Знімна картка-пам'ятка

Зніміть картку-пам'ятку, щоб у майбутньому використовувати її у якості іменного телефонного довідника номерів телефонів, які були записані до пам'яті.

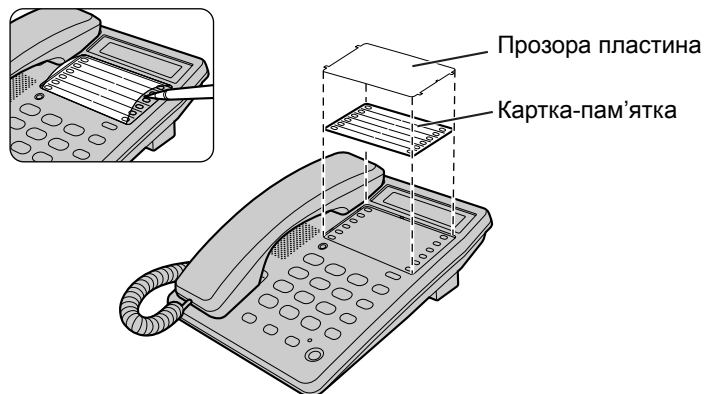

Спеціальні функції

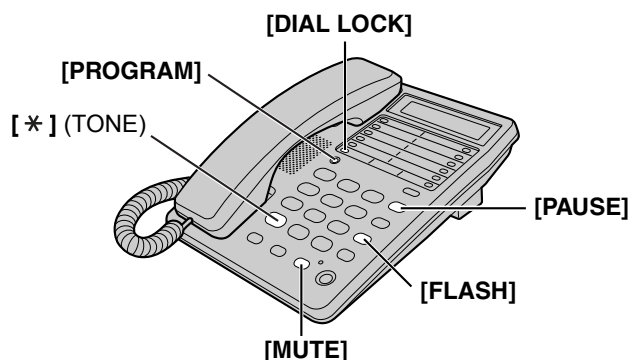

Послуга очікування виклику

Якщо ви під час розмови почуєте тональний сигнал очікування виклику, натисніть кнопку **[FLASH]**.

- Перший виклик переводиться у режим утримання, та ви можете відповісти на другий виклик.
- На дисплеї буде відображений символ “**F**”.
- Щоб повернутися до першого виклику, знов натисніть **[FLASH]**.
- Якщо ця функція не працює як слід, звертайтеся до вашої телефонної компанії.

Тимчасовий режим тонального набору (Для користувачів мережі з імпульсним типом набору)

Натисніть кнопку **[*]** (TONE) перед набиранням цифр доступу, що потребують тонального набору.

- На дисплеї буде відображений символ “**4**”.
- Режим набору буде змінено на тональний. Ви можете вводити цифрові значення, коли вам потрібно мати доступ до послуг автовідповідача, електронних банківських переведень, тощо. Після завершення сеансу зв'язку, телефон повернеться у режим імпульсного набору.

Як використовувати кнопку PAUSE (Для користувачів аналогових приватних/міжміських ліній)

Якщо вам треба ввести паузу при набірні номера з офісної (установчо-виробничої) АТС або коли ви телефонуєте за межі міста, використовуйте кнопку **[PAUSE]**.

Приклад: Номер доступу до лінії офісної (установчо-виробничої) АТС – **[9]**

[9] → [PAUSE] → [Номер телефону]

- Одне натискання кнопки **[PAUSE]** створює паузу не декілька секунд. Введення паузи гарантує правильний набір номера, коли ви передзвонуєте чи набираєте номер із пам'яті.
- Щоб збільшити час паузи між цифрами номера, натисніть кнопку **[PAUSE]** декілька разів.

→ Спеціальні функції

Вимкнення мікрофона під час розмови

Під час розмови натисніть кнопку [MUTE].

- На дисплеї буде відображений символ "⊗".
- Абонент не буде чути вас, але ви будете чути його як і раніше.
- Щоб продовжити розмову, знов натисніть кнопку [MUTE].

Програвання музики в режимі утримання дзвінка Ввімкнення/Вимкнення (ON/OFF)

Ви можете Ввімкнути/Вимкнути (ON/OFF) програвання музики під час утримання виклику як описано далі. На заводі Ваш телефон налаштовується на ON (музика програватиметься).

Впевніться, що виклик не знаходиться в режимі утримання.

1 Натисніть [PROGRAM].

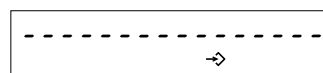

2 Натисніть [MUTE].



3 Натисніть [4].

- Поточне значення установки відображається на дисплеї.

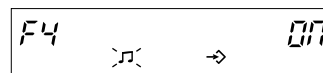

4 Щоб вимкнути натисніть [2].
АБО
Щоб ввімкнути натисніть [1].

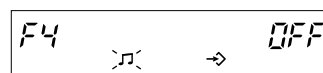

5 Натисніть кнопку [PROGRAM].

- Пролунає довгий звуковий сигнал.
- Телефон повернеться до режиму очікування.

Кнопка FLASH

Кнопка **[FLASH]** надає можливість користуватися спеціальними функціями вашої офісної (установчо-виробничої) АТС, наприклад, переводити зовнішній виклик або мати доступ до спеціальних телефонних послуг (які надаються додатково), таким як очікування виклику.

Вибірання тривалості сигналу FLASH

Необхідна тривалість сигналу FLASH залежить від вашої телефонної станції або офісної (установчо-виробничої) АТС. Ви можете вибрати наступні значення тривалості сигналу FLASH (мілісекунд): "80, 90, 100, 110, 200, 250, 300, 400, 600, 700". Телефон надходить із заводу з установкою "600".

Впевніться, що виклик не знаходиться в режимі утримання.

1 Натисніть **[PROGRAM]**.

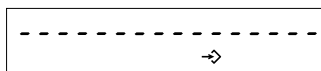

2 Натисніть **[MUTE]**.



3 Натисніть **[2]**.

- Поточне значення установки відображається на дисплеї.



4 Натисніть кнопку (від **[1]** до **[0]**).

[1] : 80	[2] : 90	[3] : 100	[4] : 110
[5] : 200	[6] : 250	[7] : 300	[8] : 400
[9] : 600	[0] : 700		

5 Натисніть кнопку **[PROGRAM]**.

- Пролунає довгий звуковий сигнал.
- Телефон повернеться до режиму очікування.

- Якщо ви підключені через приватну лінію, може бути потрібен довший час відбою, для використання функцій приватної лінії (передача дзвінку тощо). Зверніться до постачальника вашої офісної (установчо-виробничої) АТС, щоб дізнатися відносно правильного налаштування параметрів.
- Якщо батареї не встановлені, функція Флеш, не буде функціонувати належним чином.







Додаткові функції

→ Спеціальні функції

Встановлення PIN-коду

4-значний PIN-код (персональний ідентифікаційний номер) гарантує, що ніхто, крім вас, не має доступу до налаштувань вашого телефону. PIN-код використовується при блокуванні набору та обмеженні викликів. Телефон надходить із заводу з установкою "1111".

Впевніться, що виклик не знаходиться в режимі утримання.

- 1 Натисніть **[PROGRAM]**.
 
- 2 Натисніть **[MUTE]**.
 
- 3 Натисніть **[5]**.
 
- 4 Введіть поточний PIN-код (на малюнку уведений код "1111").
 
- 5 Натисніть **[PROGRAM]**.
 - Якщо ви ввели правильний PIN-код, пролунає один звуковий сигнал.
 - Якщо ви ввели неправильний PIN-код, пролунають 3 звукових сигнали. Введіть правильний PIN-код та натисніть **[PROGRAM]**.
 - Щоб повернутися до режиму очікування, зніміть та покладіть слухавку.
- 6 Введіть новий PIN-код з 4 цифр. (Приклад: "1234")
 
- 7 Натисніть **[PROGRAM]**.
 - Пролунає довгий звуковий сигнал.
 - Телефон повернеться до режиму очікування.

Будь ласка, запишіть ваш PIN-код. Якщо ви забудете цей код, будь ласка, звертайтеся до найближчого сервісного центру Panasonic.

Блокування набору номера

Ви маєте можливість заборонити всі дзвінки з вашого телефону, за винятком номера, що був запрограмований за клавішею EMERGENCY для швидкого автоматичного набору. Якщо набір номерів було заблоковано, ви не зможете набирати навіть номери екстрених служб. Доки блокування не буде скасовано, ви зможете тільки відповідати на вхідні дзвінки.

Перед використанням цієї функції рекомендовано записати номер екстреної [EMERGENCY] служби на клавішу EMERGENCY для швидкого автоматичного набору (ст.20). Навіть якщо кнопки набору заблоковані або якщо збережені номери заборонені для набору, номери, збережені на клавішах швидкого набору, можуть бути набрані.

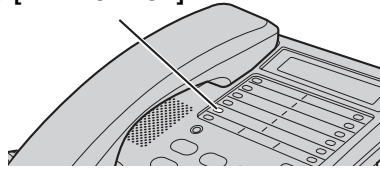

- Якщо ви не запрограмували телефон екстреної служби, але використовуєте блокування набирання номера, то будь-який номер, що був записаний на клавішу EMERGENCY, може бути набраний.

Встановлення блокування

1 Натисніть [DIAL LOCK].

- “” мигає на дисплеї.



2 Введіть PIN-код (ст. 26).

3 Натисніть [PROGRAM].

- На дисплеї буде показано символ “”.
- Пролунає довгий звуковий сигнал.
- Якщо ви ввели неправильний PIN-код, пролунають 3 звукових сигнали. Уведіть правильний PIN-код та натисніть [PROGRAM].
- Телефон повернеться до режиму очікування.



Після встановлення блокування ви ще зможете:

- Набирати номер, що був записаний до пам'яті для клавіші EMERGENCY (ст. 22)
- Регулювати рівень гучності слухавки та гучного зв'язку (ст. 16)
- Включати та вимкнати мікрофон (ст. 24)
- Відповідати на другий дзвінок за допомогою кнопки [FLASH] (ст. 23)

Скасування блокування

Повторіть кроки з 1 по 3, що описані вище.

- Позначка “” зникне та телефон повернеться до режиму очікування.







→ Спеціальні функції

Обмеження вихідних викликів

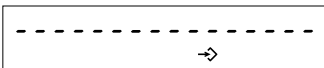
Ви можете заборонити користуватися апаратом для набору номерів, що починаються з одної або двох попередньо запрограмованих цифр. Вихідні дзвінки, що починаються з цих цифр, буде заборонено для набору.

Встановлення обмеження викликів

Впевніться, що виклик не знаходиться в режимі утримання.

- 1 Натисніть [**PROGRAM**].

- 2 Натисніть [**MUTE**].

- 3 Натисніть [1].
 • Якщо ви не змінювали заводський PIN-код "1111", переходить до кроку 6.

- 4 Введіть PIN-код (ст. 26).
 (Приклад: "1234")

- 5 Натисніть [**PROGRAM**].
 • Якщо ви ввели неправильний PIN-код, пролунають 3 звукових сигнали. Введіть правильний PIN-код та натисніть [**PROGRAM**].
 • Поточна настройка буде відображена на дисплеї (у прикладі "67" наведені як заборонені цифри).

- 6 Введіть одну або дві початкові цифри номерів, які ви хочете заборонити для набірвання (від [0] до [9]).
 (Приклад: 12)
 • Якщо ви ввели неправильний номер, введіть правильний.
 • Якщо ви бажаєте змінити кількість цифр номера, що заборонені, з 2 на 1, натисніть [*] (TONE) щоб змінити дві цифри на "--" та введіть одну цифру.

- 7 Натисніть [**PROGRAM**].
 • Пролунає довгий звуковий сигнал.
 • Телефон повернеться до режиму очікування.
 • Якщо ваш телефон підключений до офісної (установчо-виробничої) АТС, ця функція може не працювати. Звертайтеся до обслуговуючого персоналу офісної (установчо-виробничої) АТС.

При спробі набрати телефонний номер, що починається із заборонених цифр, номер буде мигати на дисплеї та телефон не буде його набирати.

Скасування обмеження викликів

Виконайте кроки з 1 по 5, що наведені на ст. 28. На кроці 6 натисніть [*] (TONE) щоб скасувати заборону дзвінків (буде відображено “ - -”) та натисніть [PROGRAM].

- Пролунає довгий звуковий сигнал та телефон повернеться до режиму очікування.

Користування додатковою гарнітурою

Якщо ви підключите до телефону гарнітуру, ви зможете розмовляти по телефону, не використовуючи слухавку чи гучний зв'язок. Рекомендовано використовувати тільки гарнітуру RP-TCA400 або RP-TCA430 фірми Panasonic.

Підключення гарнітури до телефону

Підключіть додаткову гарнітуру до гнізда гарнітури телефону, як показано на малюнку нижче.

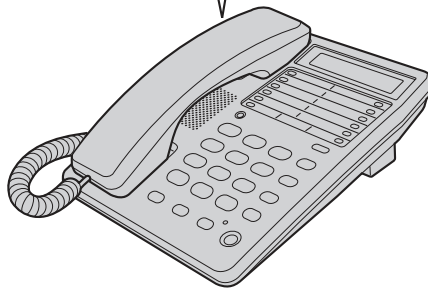
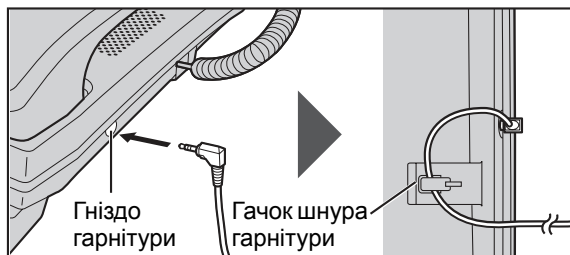

Якщо ви хочете розмовляти у звичайному режимі, відключіть гарнітуру.

→ Користування додатковою гарнітурою

Як телефонувати та відповідати на виклики

Переконайтеся, що у телефон установлені батареї.

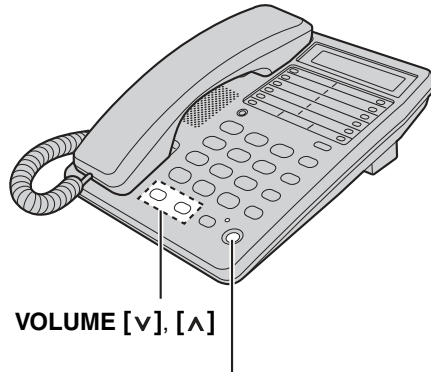

Кнопки **[SP-PHONE/HEADSET]** та індикатор

1 Натисніть **[SP-PHONE/HEADSET]** щоб зателефонувати чи відповідати на виклик.

- Індикатор спікерфону SP-PHONE/HEADSET заблимає.
- Якщо ви помилилися під час набирання номера, двічі натисніть **[SP-PHONE/HEADSET]** та повторіть знов.

2 Щоб скінчити розмову, натисніть **[SP-PHONE/HEADSET]**.

- Індикатор згасне.

Регулювання гучності динаміка гарнітури (4 рівні):

Під час використання гарнітури натисніть **VOLUME [v]** або **[^]**.

- Під час розмови за допомогою гарнітури ви не зможете перевести дзвінок на слухавку, просто піднявши її.
- Якщо під час розмови через гарнітуру ви від'єднаєте її від телефону при покладеній слухавці, дзвінок буде переведений на гучний зв'язок.
- Під час розмови за допомогою гучного зв'язку ви можете перевести дзвінок на гарнітуру, якщо під'єднаєте її до телефону.

Заміна батарей

Якщо на дисплеї мигає символ “” це означає, що батареї розряджені. Встановіть нові батареї. Щоб запрограмована інформація не загубилася, батареї слід міняти не довше одної хвилини.

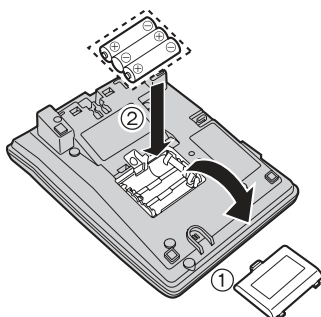

- 1 Від'єднайте телефонний шнур від апарату.
- 2 Натисніть на кришку у напрямку, що показаний стрілкою, та зніміть її (①).
- 3 Замініть батареї на нові, витримуючи полярність (+, –) (②), та закрийте кришку.
- 4 Під'єднайте шнур телефонної лінії до апарату.

- Якщо після заміни батарей дисплей показує “12-00” та символ “” мигає, встановіть час знову.
- Будь ласка, міняйте батареї поки слухавка лежить на важелі.

Застережні заходи при використанні батарей:

Використовуйте батареї належним чином, інакше телефон може бути зіпсовано через витікання батарей.

- Не використовуйте різні типи батарей одночасно.
- Не заряджайте, не замикайте, не розбирайте, не нагрівайте та не кидайте батареї у вогонь.
- Слід замінювати відразу всі батареї.

Додаткова інформація:

- Якщо ви не встановили батареї або якщо батареї розряджені, буде відображатися час “12-00” та символ “” буде мигати. Після заміни батарей встановіть час знову.
- Від'єднайте шнур телефонної лінії перед відкриванням кришки відділення батарей.
- Заміняйте всі батареї кожні 6 місяців якщо використовуєте алкалінові батареї або пристрій може працювати некоректно. (Якщо Ви використовуєте лужні батареї, замінюйте їх кожні 3 місяці.)
- Не використовуйте нікель-кадмієві (Ni-Cd) батареї.

Вирішення проблем

Проблема	Спосіб усунення
Апарат не працює.	<ul style="list-style-type: none"> ●Перевірте настройку апарата (ст. 6–14). ●Вийміть батареї та вставте їх назад, щоб знов ініціалізувати телефон.
Дзвоник апарата не працює.	<ul style="list-style-type: none"> ●Перемикач дзвінка встановлено на OFF (вимкнено). Встановіть гучність дзвоника на HIGH (висока гучність) або LOW (низка гучність) (ст. 13).
Неможливо зателефонувати.	<ul style="list-style-type: none"> ●Переконайтеся в тому, що встановлено правильний режим набирання номера (ст. 10). ●Встановлено режим блокування набирання номера. Про скасування режиму див. ст. 27. ●Номер, що ви набираєте, заборонено для набирання. Про скасування обмеження викликів див. ст. 29.
Абонент раптово перестає вас чути під час розмови.	<ul style="list-style-type: none"> ●Можливо під час розмови була натиснута кнопка [MUTE]. Якщо на дисплеї показано символ "⊗" натисніть кнопку [MUTE].
Ви не можете запрограмувати деякі режими, такі як режим набирання номера.	<ul style="list-style-type: none"> ●Програмування неможливе, якщо виклик знаходиться в режимі утримання. ●Не переривайте програмування більш ніж на 60 секунд.
Ви не можете записати номер телефону до пам'яті.	<ul style="list-style-type: none"> ●Програмування неможливе, якщо виклик знаходиться в режимі утримання. ●Переконайтеся, що батареї встановлені та не розряджені. ●Не вводите номера, що перевищують 22 символи.
Під час програмування, пристрій починає дзвонити і зупиняє програму.	<ul style="list-style-type: none"> ●Щоб відповісти на дзвінок, підійміть слухавку або натисніть [SP-PHONE/ HEADSET]. Почніть заново, після того, як поклали слухавку.
Ви не можете знов набрати номер за допомогою кнопки [REDIAL] .	<ul style="list-style-type: none"> ●Якщо останній набраний номер перевищував 32 символи, апарат не зможе правильно його набрати автоматично.
Інформація, що була запрограмована раніше, видалена.	<ul style="list-style-type: none"> ●Якщо батареї розрядилися, то інформація, що була запрограмована, може бути стерта. Перепрограмуйте, якщо необхідно.

Інструкції з техніки безпеки

Приділіть наведеним нижче інструкціям із техніки безпеки особливу увагу.

Встановлення апарата

Умови навколишнього середовища

- 1) Не застосовуйте телефон поблизу джерел води, наприклад ванн, раковин, мийок, тощо. Також слід уникати місць з підвищеною вологістю.
- 2) Розташовуйте апарат якнайдалі від джерел тепла, наприклад, радіаторів, кухонних плит, тощо. Також не слід розташовувати телефон у приміщеннях із температурою нижче 5°C або вище 40°C.

Розташування

- 1) Не ставте важкі предмети на поверхню телефону.
- 2) Запобігайте потраплянню рідини в апарат та стежте за тим, аби на нього не падали інші предмети. Стежте за тим, щоб апарат не зазнавав надмірного впливу диму, пилу, механічної вібрації або удару.
- 3) Встановлюйте апарат тільки на рівну поверхню.

УВАГА:

Виконуйте наступні застережні засоби, аби уникнути можливості спалахування чи отримання травми:

1. Використовуйте тільки вказані батареї.
2. Не кидайте батареї у вогонь. Вони можуть вибухнути.
3. Не відкривайте і не завдавайте шкоди батареям. Електроліт батарей дуже їдкий та може спричинити опіки очей або шкіри. Електроліт не можна ковтати, бо це може спричинити отруєння.
4. Поводьтеся з батареєю обережно, щоб не замкнути її провідними матеріалами, такими як каблучки, браслети або ключі. Батарея і/або провідник можуть нагріватися та спричинити опіки.
5. Не перезаряджайте батареї. Вони можуть вибухнути та з них може витікати електроліт.
6. Не слід пробувати відновити батареї за допомогою нагрівання. Раптове витікання електроліту може спричинити опіки або подразнення шкіри чи очей.
7. Змінюйте усі батареї одночасно. Якщо ви додаєте нові батареї до старих, підвищується внутрішній тиск батарей, що може спричинити тріщини на розряджених батареях. (Стосується апаратів, у яких використовується більш ніж одна батарея.)
8. Під час встановлення батарей точно визначте полярність. Переплутування полюсів може спричинити вибух або витікання електроліту. (Стосується апаратів, у яких використовується більш ніж одна батарея.)

➔ Інструкції з техніки безпеки

9. Якщо ви протягом значного часу (протягом декількох місяців або довше) не використовуєте апарат, виймайте батареї. З батареї може витікати електроліт.
10. Вчасно викидайте розряджені батареї, інакше з них може витікати електроліт.
11. Під час збереження апарату та батарей, дотримуйтеся температурного режиму. Якщо ви зберігаєте батареї у холодильнику чи морозилці, необхідно захистити їх від конденсату під час зберігання та розморожування. Якщо батареї зберігалися при зниженій температурі, то перед використанням їх треба нагріти до кімнатної температури.

ЗБЕРЕЖІТЬ ЦІ ІНСТРУКЦІЇ

ПОПЕРЕДЖЕННЯ:

ЩОБ УНИКНУТИ ВИПАДКІВ ПОЖЕЖІ АБО ВРАЖЕННЯ ЕЛЕКТРИЧНИМ СТРУМОМ, НЕ ПІДДАВАЙТЕ ДАНИЙ ВИРІБ ВПЛИВУ ДОЩУ АБО БУДЬ-ЯКОГО ТИПУ ВОЛОГИ.

При виникненні будь-якої несправності, від'єднайте апарат від телефонної лінії та підключіть справний телефон. Якщо справний телефон працює як слід, не підключайте несправний апарат до телефонної лінії перш ніж несправність буде усунена. Якщо справний телефон теж не працює як слід, звертайтеся, будь ласка, до вашої телефонної компанії.

Інша інформація

Примітка щодо утилізації, передачі та повернення виробу

- Цей виріб може зберігати Вашу особисту/конфіденційну інформацію. Для захисту Вашої особистості/ конфіденційності, перед утилізацією, переміщенням чи поверненням виробу, ми радимо видалити з пам'яті телефону таку інформацію, як номери набору одним дотиком.

Інформація щодо утилізації в інших країнах за межами Європейського Союзу



Цей символ дійсний лише в межах Європейського Союзу. Якщо від цього виробу потрібно позбавитися, зверніться до місцевих органів влади або дилера і запитайте про правильний метод утилізації.

Інформація щодо терміну служби (придатності)

Встановлений виробником термін служби (придатності) цього виробу дорівнює 5 рокам з дати виготовлення за умови, що виріб використовується у суворій відповідності до дійсної інструкції з експлуатації та технічних стандартів, що застосовуються до цього виробу.

Технічні характеристики

Джерело живлення:	Від телефонної лінії 3 батареї розміром AA (LR6, R6, UM-3).
Розміри (В x Ш x Д):	Приблизно 95 мм (мм) x 167 мм (мм) x 224 мм (мм)
Вага:	Приблизно 670 гр. (g)
Режим набирання:	Тональний (DTMF)/Імпульсний
Умови використання:	5 °С–40 °С

Технічні характеристики можуть змінюватися без попереднього повідомлення.

Корисна інформація

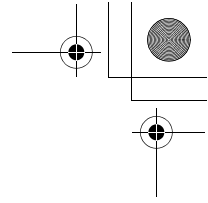
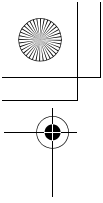

Декларація про Відповідність
Вимогам Технічного Регламенту Обмеження Використання деяких
Небезпечних Речовин в електричному та електронному обладнанні
(затвердженого Постановою №1057 Кабінету Міністрів України)

Виріб відповідає вимогам Технічного Регламенту Обмеження Використання деяких Небезпечних Речовин в електричному та електронному обладнанні (ТР ОВНР).

Вміст небезпечних речовин у випадках, не обумовлених в Додатку №2 ТР ОВНР:

1. свинець (Pb) – не перевищує 0,1 % ваги речовини або в концентрації до 1000 частин на мільйон;
2. кадмій (Cd) – не перевищує 0,01 % ваги речовини або в концентрації до 100 частин на мільйон;
3. ртуть (Hg) – не перевищує 0,1 % ваги речовини або в концентрації до 1000 частин на мільйон;
4. шестивалентний хром (Cr^{6+}) – не перевищує 0,1 % ваги речовини або в концентрації до 1000 частин на мільйон;
5. полібромбіфеноли (PBВ) – не перевищує 0,1 % ваги речовини або в концентрації до 1000 частин на мільйон;
6. полібромдефенілові ефіри (PBDE) – не перевищує 0,1 % ваги речовини або в концентрації до 1000 частин на мільйон.

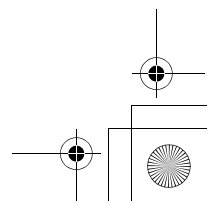
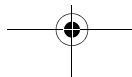
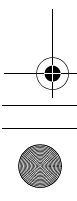
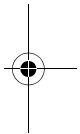
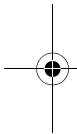



ІНФОРМАЦІЯ ПРО ПІДТВЕРДЖЕННЯ ВІДПОВІДНОСТІ ПРОДУКТУ

Телефонні апарати
моделі KX-TS2365UA*
торгової марки "Panasonic"

відповідають вимогам Технічного Регламенту радіообладнання і телекомунікаційного кінцевого (термінального) обладнання (затвердженому постановою Кабінету Міністрів України від 24 червня 2009 р. № 679) та вимогам Технічного Регламенту безпеки низьковольтного електричного обладнання (затвердженому постановою Кабінету Міністрів України №1149 від 29 жовтня 2009)		
Модель KX-TS2365UA* торгової марки Panasonic відповідає вимогам нормативних документів:	ДСТУ ГОСТ 30428-96:2004; ГОСТ 29280-92 (п. 4.2); ГОСТ 7153-85 (п. 2.4 табл. 3 р.3, п. 3.5);	ГСТУ 45.032-2005 (п.п. 5.1.1-5.1.4, 6, 7); Рекомендації ІТУ-Т К.21 ДСТУ 4467-1:2005 (IEC 60950-1:2001, MOD)

Примітка: * – будь-яка літера латинського алфавіту та/або цифра для позначення кольору корпусу виробу.

Декларацію про відповідність можна переглянути на <http://service.panasonic.ua> у розділі «Документи»

Виробник:	Panasonic System Networks Co., Ltd.	Панасонік Систем Нетворкс Ко., Лтд.
Адреса виробника:	1-62, 4-chome, Minoshima, Nakata-ku, Fukuoka 812-8531, Japan	1-62, 4-чоме, Міношіма, Хаката-ку, Фукуока 812-8531, Японія
Країна походження:	Malaysia	Малайзія
Уповноважений Представник:	ТОВ "ПАНАСОНІК УКРАЇНА ЛТД"	
Адреса Уповноваженого Представника:	провулок Охтирський, будинок 7, місто Київ, 03022, Україна	
Термін служби	7 років	

Дату виготовлення (рік, місяць) Ви можете визначити за номером, що знаходиться на корпусі виробу.

Приклад:

X X xxxxxxxx

1-ша цифра: рік (остання цифра номера року)

1-2011, 2-2012, 3-2013...

2-га літера: місяць (за алфавітом)

A – Січень, B – Лютий... L – Грудень

Корисна інформація

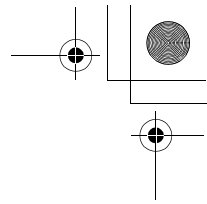
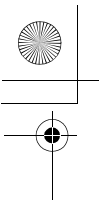

Примітка:

Дату виготовлення Ви можете з'ясувати за серійним номером, що розміщений на виробі.

Серійний номер: X X xxxxxxxx

1-ша цифра: рік (остання цифра номера року)
0 – 2010, 1 – 2011, 2 – 2012 ...

2-га літера: місяць (за абеткою)
A – Січень, B – Лютий, ... L – Грудень

Інформаційний центр Panasonic

Міжнародні дзвінки та дзвінки з Києва: +380-(44)-490-38-98

Безкоштовні дзвінки зі стаціонарних телефонів в межах України:
0-800-309-880

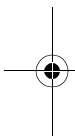

001

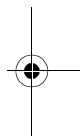

Панасонік Систем Нетворкс Ко., Лтд.

1-62, 4-чоме, Міношіма, Хаката-ку, Фукуока 812-8531, Японія

Panasonic System Networks Co., Ltd.

1-62, 4-chome, Minoshima, Hakata-ku, Fukuoka 812-8531, Japan

Авторські права:

Авторські права на цю інструкцію належать компанії Панасонік Систем Нетворкс Малайзія Сдн. Бхд., її відтворення можливе тільки для внутрішнього використання. Усі інші відтворення, часткові або повні, заборонені без письмової згоди з боку Панасонік Систем Нетворкс Малайзія Сдн. Бхд.

© Панасонік Систем Нетворкс Малайзія Сдн. Бхд. 2010

Вироблено в Малайзії

